

SYLVANIA

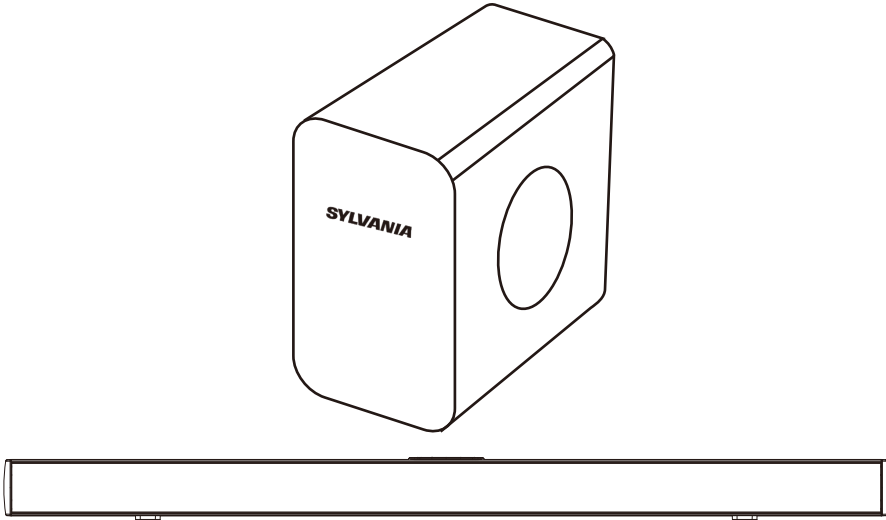

37" Bluetooth Soundbar with Wireless Subwoofer





MODEL: SB378W

Please read this instruction manual carefully and keep it for future reference.
SYLVANIA is a registered trademark of OSRAM Sylvania Inc. used under license.

IMPORTANT SAFETY INSTRUCTIONS

	CAUTION RISK OF ELECTRIC SHOCK DO NOT OPEN	
<p>CAUTION: TO REDUCE THE ELECTRIC SHOCK, DO NOT REMOVE THE COVER (OR BACK). NO USER SERVICEABLE PARTS INSIDE. REFER SERVICING TO QUALIFIED SERVICE PERSONNEL.</p>		

 **DANGEROUS VOLTAGE:** The lightning flash with arrowhead symbol within an equilateral triangle is intended to alert the user to the presence of uninsulated “dangerous voltage” within the product’s enclosure that may be of sufficient magnitude to constitute a risk of electric shock to persons.

 **ATTENTION:** The exclamation point within an equilateral triangle is intended to alert the user to the presence of important operating and maintenance (servicing) instructions in the literature accompanying the appliance.

FCC STATEMENT:

This device complies with part 15 of the FCC Rules. Operation is subject to the following two conditions:

- (1) This device may not cause harmful interference, and
- (2) This device must accept any interference received, including interference that may cause undesired operation. The antenna(s) used for this transmitter must be installed to provide a separation distance of at least 8 ft. from all persons and must not be co-located or operated in conjunction with any other antenna or transmitter.

FCC NOTE:

This equipment has been tested and found to comply with the limits for a Class B digital device, pursuant to Part 15 of the FCC Rules. These limits are designed to provide reasonable protection against harmful interference in a residential installation. This equipment generates, uses and can radiate radio frequency energy and, if not installed and used in accordance with the instructions, may cause harmful interference to radio communications. However, there is no guarantee that interference will not occur in a particular installation. If this equipment does cause harmful interference to radio or television reception, which can be determined by turning the equipment off and on, the user is encouraged to try to correct the interference by one or more of the following measures:

- Reorient or relocate the receiving antenna.
- Increase the separation between the equipment and receiver.
- Connect the equipment into an outlet on a circuit different from that to which the receiver is connected.
- Consult the dealer or an experienced radio/TV technician for help.

To assure continued operation, follow the attached installation instructions and use only shielded cables when connecting to other devices. Changes or modifications not expressly approved by the party responsible for compliance could void the user's authority to operate the equipment.

WARNING: TO PREVENT FIRE OR SHOCK HAZARD, DO NOT EXPOSE THIS UNIT TO RAIN OR MOISTURE.

WARNING: USE UNDER SUPERVISION OF AN ADULT DUE TO LONG CORD. This unit has a long cord that can be easily tripped on or pulled on, causing injury. Please make sure it is arranged so that it will not drape over a tabletop, etc., where it can be pulled on by children or tripped over accidentally.

IMPORTANT SAFETY INSTRUCTIONS

Before using the unit, be sure to read all operating instructions carefully. Please note that these are general precautions and may not pertain to your unit. For example, this unit may not have the capability to be connected to an outdoor antenna.

1. Read these instructions – All the safety and operating instructions should be read before the appliance is operated.
2. Keep these instructions – The safety and operating instructions should be kept for future reference.
3. Heed all warnings – All warnings on the appliance and in the operating instructions should be adhered to.
4. Follow all instructions – All operation and use instructions should be followed.
5. Do not use this apparatus near water – The appliance should not be used near water; for example, near a bath tub, washbowl, kitchen sink, laundry tub, in a wet basement, or near a swimming pool.
6. Clean only with dry cloth – The appliance should be cleaned only as recommended by the manufacturer.
7. Do not block any ventilation openings. Install in accordance with the manufacturer's instructions. The appliance should be situated so that its location or position does not interfere with its proper ventilation. For example, the appliance should not be situated on a bed, sofa, rug, or similar surface that may block the ventilation openings; or placed in a built-in installation, such as a bookcase or cabinet that may impede the flow of air through the ventilation openings.
8. Do not install near any heat sources such as radiators, heat registers, stoves, or other apparatus (including amplifiers) that produce heat.
9. Do not defeat the safety purpose of the polarized or grounding-type plug. A polarized plug has two blades and a third grounding prong. The wide or the third prong are

provided for your safety. If the provided plug does not fit into your outlet, consult an electrician for replacement of the obsolete outlet.

10. Protect the power cord from being walked on or pinched particularly at plugs, convenience receptacles, and the point where they exit from the apparatus.
11. Only use attachments / accessories specified by the manufacturer.
12. Use only with a cart, stand, tripod, bracket, or table specified by the manufacturer, or sold with the apparatus. When a cart is used, use caution when moving the cart/apparatus combination to avoid injury from tip-over. 
13. Unplug this apparatus during lightning storms or when unused for long periods of time.
14. Refer all servicing to qualified service personnel. Servicing is required when the apparatus has been damaged in any way, such as power-supply cord or plug is damaged, liquid has been spilled or objects have fallen into the apparatus, the apparatus has been exposed to rain or moisture, does not operate normally, or has been dropped.
15. This appliance should not be exposed to dripping or splashing water and no object filled with liquids such as vases should be placed on the apparatus.
16. Power Sources – The appliance should be connected to a power supply only of the type described in the operating instructions or as marked on the appliance. Do not overload wall outlet.
17. Battery should not be exposed to excessive heat such as sunshine, fire, etc.
18. Replace remote control battery only with the same or equivalent type.
19. Do not attempt to dismantle, open or repair this product yourself. If a problem occurs, seek advice from your local qualified service technician or contact the distributor at the telephone number at the back of this instruction manual.
20. Caution marking and nameplate are located on back or bottom of product.

INDUSTRY CANADA CONFORMITY

CANICES-3(*)/NMB-3(*)

Industry Canada Notice

This device contains licence-exempt transmitter(s)/receiver(s) that comply with Innovation, Science and Economic Development Canada's licence-exempt RSS(s).

Operation is subject to the following two conditions:

- (1) This device may not cause interference.
- (2) This device must accept any interference, including interference that may cause undesired operation of the device

2.Changes or modifications not expressly approved by the party responsible for compliance could void the user's authority to operate the equipment.

Avis d' Industrie Canada

Cet appareil contient des émetteurs / récepteurs exemptés de licence conformes aux RSS (RSS)d'Innovation, Sciences et Développement économique Canada. Le fonctionnement est soumis aux deux conditions suivantes :

- (1) Cet appareil ne doit pas causer d'interférences.
- (2) Cet appareil doit accepter toutes les interférences, y compris celles susceptibles de provoquer un fonctionnement indésirable de l'appareil.

2.Cet appareil numérique ne dépasse pas les Rélements sur l'interférence radio par un appareil numérique de classe B stipulées dans les Règlement sur l'Interférence radio d'industrie Canada.

PLACEMENT AND MOUNTING

1. Placing the device on table - Ventilation

When placing the Sound Bar and Subwoofer on an entertainment center, bookshelf, or any type of enclosed space, be sure to allow at least 2-3 inches of space around the Sound Bar for ventilation. If the Sound Bar is enclosed in a tight space, without ventilation, heat generated from the Sound Bar could produce a potential heat hazard.

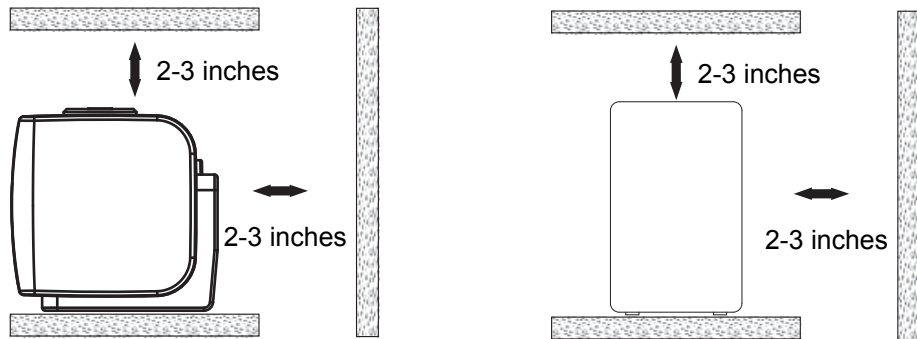

2. The Installation Distance

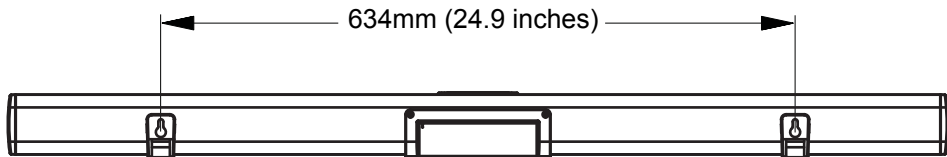

Mounting to a wall

2.1 Mounting to a wooden wall

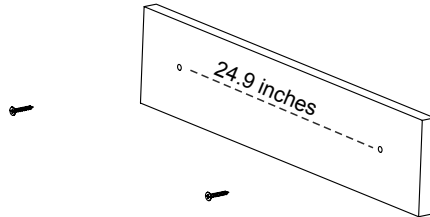

(screws not supplied)

- A. Mark the position of the mounting screws on the wall using a pencil(not supplied).
- B. Drill the screws directly into the marks that you made on the wall and leave approx. 0.3 inch length to hook the sound bar.
- C. Put the sound bar onto the mounting screws. Make sure they are firm and stable.

2.2 Mounting to a brick wall

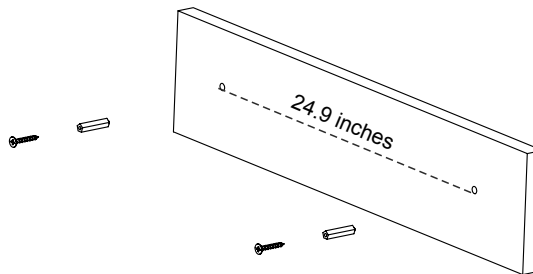

(screws and fixing plugs not supplied)

- A. Mark the position of the mounting screws on the wall using a pencil(not supplied).
- B. Drill 2 holes on mounting positions with powerful electric drill(not supplied).
- C. Insert the fixing plugs and hammer into the holes.
- D. Secure the screws into the fixing plugs and leave approx. 0.3 inch length to hook the sound bar.
- E. Put the sound bar onto the mounting screws. Make sure they are firm and stable.

PRODUCT OVERVIEW

Front View

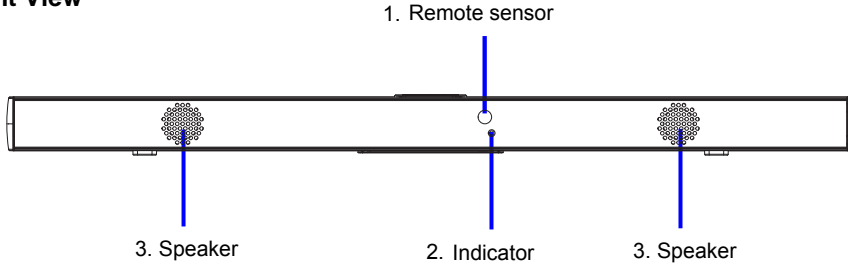

Rear View

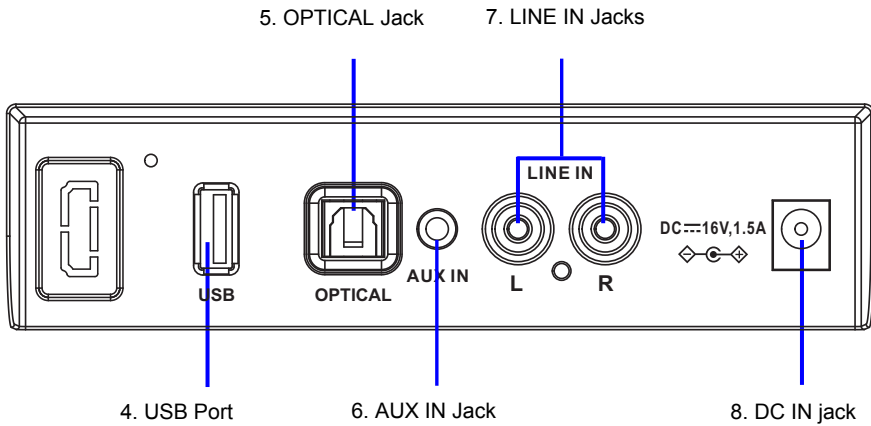

Top View

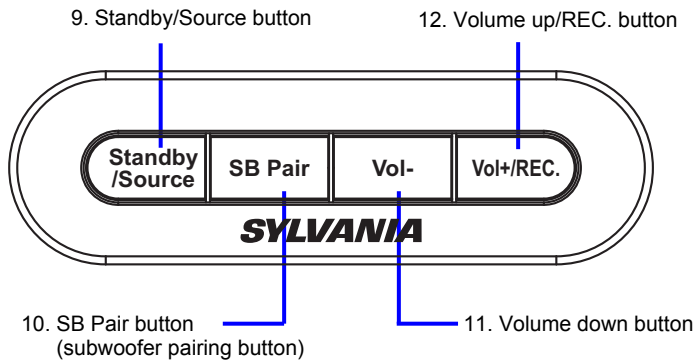

PRODUCT OVERVIEW

Side View of Subwoofer

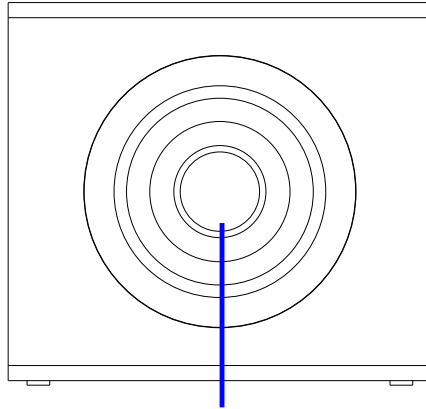

1. Speaker

Rear View of Subwoofer

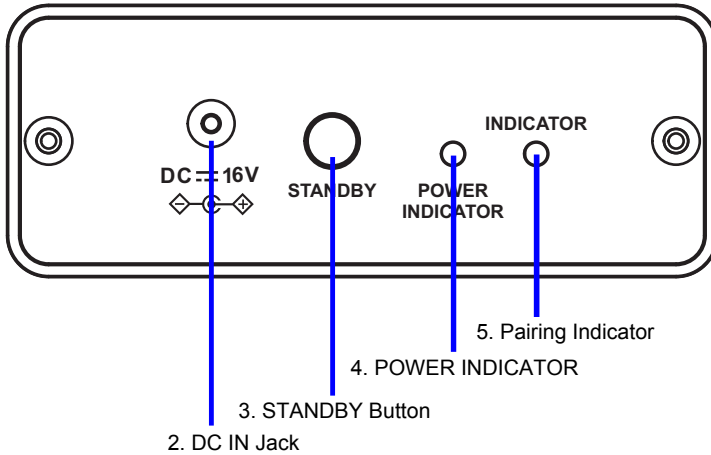

REMOTE CONTROL

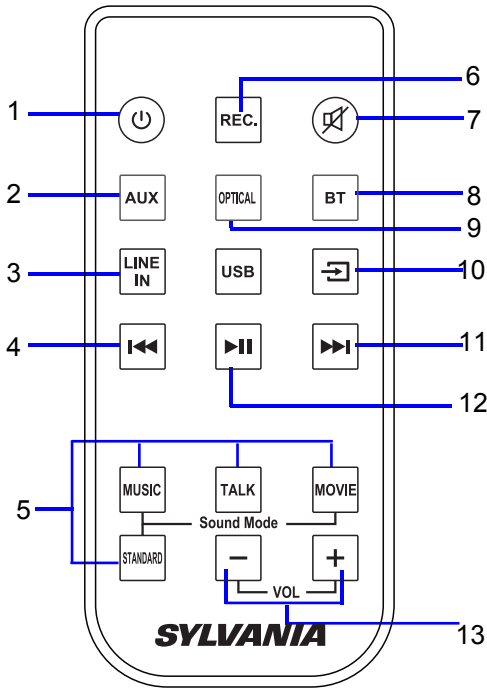

1. ⏻ (Power On/Off) Button
2. AUX Button
3. LINE IN Button
4. ⏮ (Previous) Button
5. Sound Mode (MUSIC, TALK, MOVIE, STANDARD)
6. REC. (USB Recording) Button
7. 🔇 (Mute) Button
8. BT Button (Bluetooth mode)
9. OPTICAL Button
10. ↺ (Mode Switch) Button
11. ⏭ (Next) Button
12. ⏸ Play/Pause Button
13. - + (Volume Up/Down) Button

BATTERY INSTALLATION OF REMOTE CONTROL

USING AT FIRST TIME:

Remove and discard the insulation film as Fig.1.

BATTERY REPLACING:

- Pull out the battery holder as Fig.2.
- Replace the old button cell with a new CR2025 button cell with the polarity markings facing upward as Fig.3.
- Push back the battery holder as Fig.4.

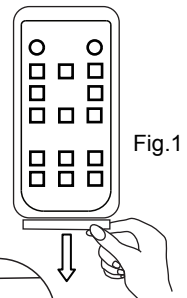
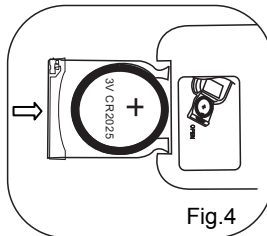
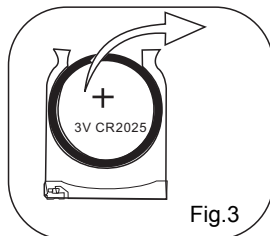
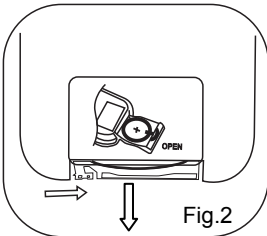

BATTERY PRECAUTIONS:

Follow these precautions when using a battery in this device:

1. Use only the size and type of battery specified.
2. Be sure to follow the correct polarity when installing the battery as indicated in the battery compartment, a reserved battery may cause damage to the device.
3. Do not mix different types of batteries together (e.g: Alkaline and Carbon-zinc) or old batteries with fresh ones.
4. If the batteries in the device are consumed or the device is not to be used for a long period of time, remove the batteries to prevent damage or injury from possible leakage.
5. Do not try to recharge the battery as it is not intended to be recharged; it can overheat and rupture. (Follow the battery manufacturer's instructions.)
6. The batteries shall not be exposed to excessive heat such as sunshine or fire.
7. Clean the battery contacts and also those of the device prior to battery installation.
8. The remote control is supplied with a coin/button cell battery. If the coin button cell battery is swallowed, it can cause severe internal burns in just 2 hours and can lead to death. Keep new and used battery away from children. If the Battery compartment does not close securely, stop using the product and keep it away from children. If you think batteries might have been swallowed or placed any part of the body, seek immediate medical attention.



CAUTION

- Danger of explosion if the battery is incorrectly replaced.
- Replace only with the same or equivalent type.

OPERATION RANGE:

- When there is an obstacle between the transmitter and the unit, the unit may not operate.
- When direct sunlight, an incandescent lamp, fluorescent lamp or any other strong light shines on the REMOTE SENSOR of the unit, the operation of the remote may be unstable.

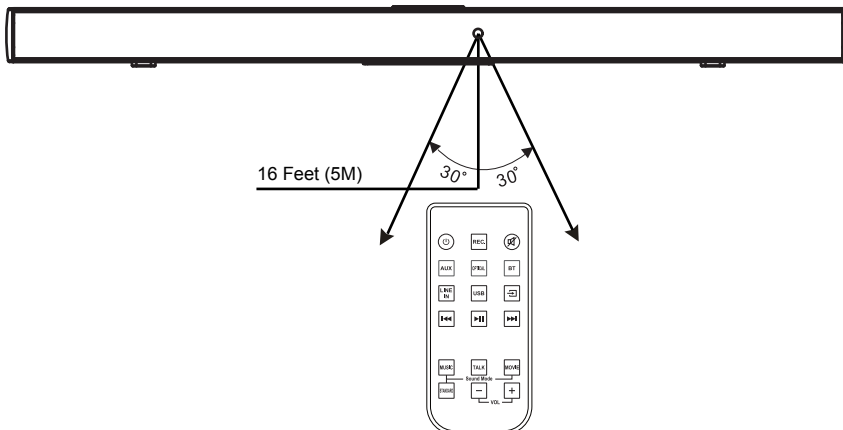

GENERAL OPERATIONS

1. Connect the DC 16V, 1.5A Adapter to the DC IN jack on the Main Unit. Plug the Adapter into the AC outlet with AC100~240V;50/60Hz. The mode indicator on Main Unit will light up and turn RED.
2. Connect the DC16V, 1.5A Adapter to the DC IN jack on the SUBWOOFER. Plug the Adapter into the AC outlet with AC100~240V;50/60Hz. The power indicator on the SUBWOOFER will light up and turn RED.
3. Press and hold the Standby/Source button on the Main Unit or press the  button on remote control to power on the Main Unit.
4. After a few seconds, the Main Unit will be connected with SUBWOOFER automatically, the pairing INDICATOR on SUBWOOFER will be solid BLUE.

IMPORTANT NOTE: If the pairing INDICATOR on the SUBWOOFER is off, it means the Main Unit is not connected with the SUBWOOFER successfully. Please operate as the steps below:

A: Press and hold the SB Pair button on the Main Unit for 3-5 seconds.

B: Press and hold the STANDBY button on SUBWOOFER to power off, then press the STANDBY button on SUBWOOFER to power on again, the pairing INDICATOR on SUBWOOFER will blink several times and then turn off, it means the SUBWOOFER is connected with Main Unit successfully.

C: Press the SB PAIR button on the Main Unit, the pairing INDICATOR on the SUBWOOFER will be solid BLUE.

5. Press the  button on remote control or press the Standby/Source button on the unit repeatedly to switch to the desired mode. Or press the AUX, OPTICAL, BT, LINE IN, USB button on remote control to switch to desired mode directly, the indicator on front of the unit will turn to:

Blue.....	Bluetooth Mode
Green.....	LINE IN Mode
Purple.....	OPTICAL IN Mode
Indigo (blue+green).....	AUX IN Mode
Pink Green (red+green+blue).....	USB Mode

6. During Playing:

~ Press the Vol+ or Vol- button on the unit or press the + or - button on remote control repeatedly to adjust volume.

The LED will flash when the volume is increased or decreased. When the volume reaches the maximum level, The LED will be solid and a beep tone will be heard.

~ Press the  button on remote control to turn off sound, the mode indicator on the Main Unit will blink, press this button again to resume.

~ Press the MUSIC button on remote control to turn to MUSIC sound effect mode.





~ Press the TALK button on remote control to turn to TALK sound effect mode.

~ Press the MOVIE button on remote control to turn to MOVIE sound effect mode.

~ Press the STANDARD button on remote control to turn to normal sound effect mode.

7. When finish listening, unplug the adapter of the Main Unit and the Subwoofer from AC outlet.

BLUETOOTH OPERATION

1. Power on the Main Unit and SUBWOOFER and paired together as previous stated.
2. Press the  button on remote control or press the Standby/Source button on Main Unit repeatedly, or press BT button on remote control directly to switch to Bluetooth mode, the mode indicator on the unit will turn Blue and blink.
3. Power on the external Bluetooth enabled device and enter Bluetooth mode, try searching the unit.
4. When "SYLVANIA SB378W" appears, select it and make connection.
5. After successful pairing, the mode indicator will stop blinking.
6. During playing:
 - ~ Press the  or  button on remote control to skip tracks.
 - ~ Press the  button on remote control to pause, press it again to resume.
7. Press and hold the  button on remote control to disconnect current connection and go into the Bluetooth pairing mode.

NOTE: The unit will be automatically connected with the last connected Bluetooth device if their Bluetooth function are activated and they are in working range.

AUX IN OPERATION

An external Audio player (such as mobile phone, MP3 player etc.) can be connected to this unit and listen through the unit's speakers.

1. Plug one end of the AUX IN cable into the AUX IN jack on the unit.
2. Plug another end of the AUX IN cable into the headphone jack or Aux Out jack on the external audio player.

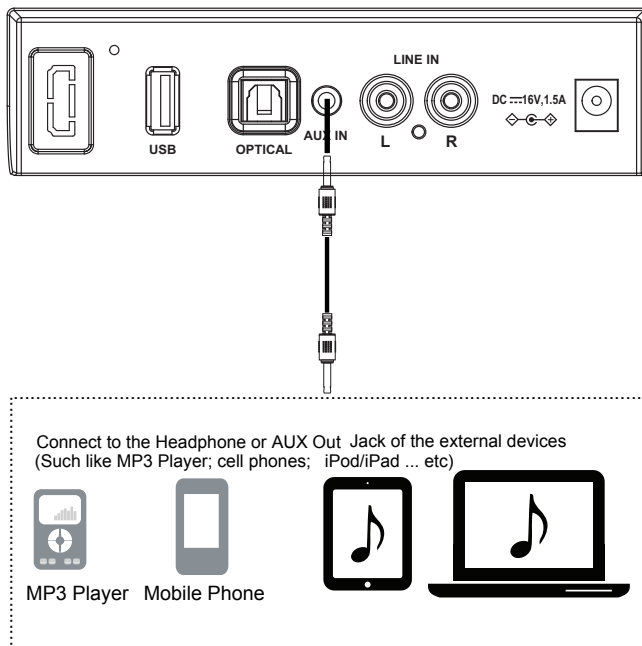



3. Power on the Main Unit and SUBWOOFER and paired together as previous stated.
4. Press the  button on remote control or press the Standby/Source button on Main Unit repeatedly, or press the AUX button on remote control directly to switch to AUX IN mode, the mode indicator on the unit will turn Indigo (Blue+Green).
5. Power on the connected external player and start playing the music as usual.

LINE IN OPERATION

An external Audio/Video player (such as TV, DVD player etc.) can be connected to this unit and listen through the speakers.

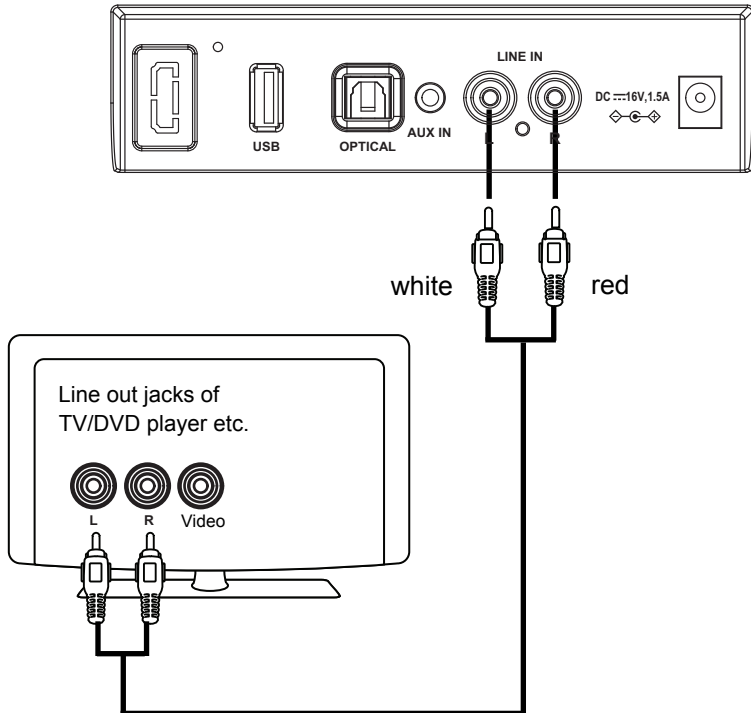
1. Plug one end of the Line in cable into the LINE IN jacks (L&R) on the unit.
2. Plug the other end of the Line in cable into the Line Out jacks (L&R) on TV or DVD player etc.



3. Power on the Main Unit and SUBWOOFER and paired together as previous stated.
4. Press the  button on remote control or press the Standby/Source button on Main Unit repeatedly, or press the LINE IN button on remote control directly to switch to LINE IN mode, the mode indicator on the unit will turn Green.
5. Power on the connected external player and start playing the music as usual.

OPTICAL IN OPERATION

1. Connect the Optical out jack from the external audio player (such as TV, DVD player etc.) to the OPTICAL jack on the rear of the unit with the optical connection cable as illustrated below:
(For PCM format only)

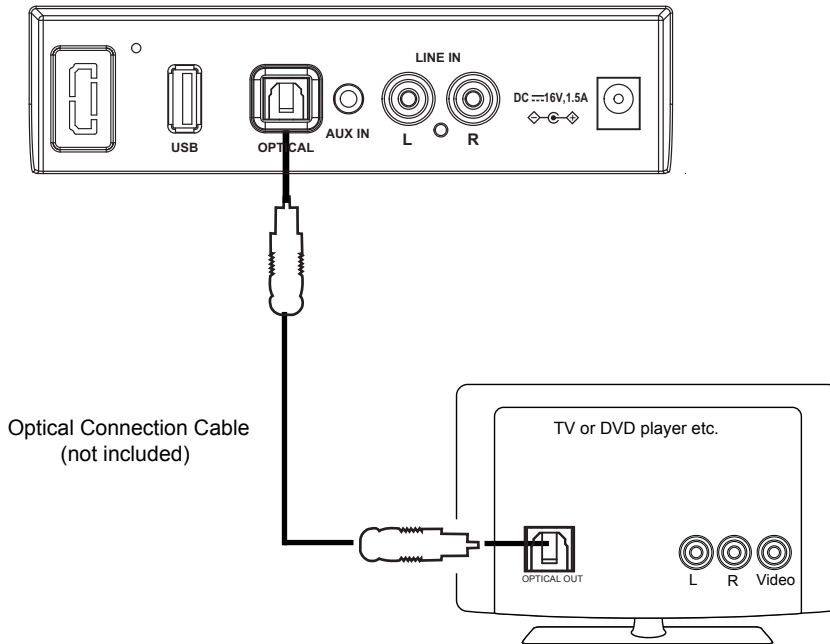



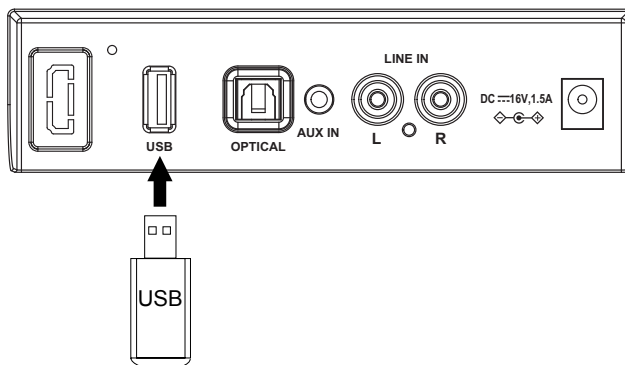

2. Power on the Main Unit and SUBWOOFER and paired together as previous stated.
3. Press the  button on remote control or press the Standby/Source button on Main Unit repeatedly, or press the OPTICAL button on remote control directly to switch to OPTICAL IN mode, the mode indicator on the unit will turn Purple.
4. Power on the connected external player and start playing the music as usual. Turn on the digital audio output and set it to PCM (Pulse Code Modulation) type.

USB OPERATION

1. Insert the USB device to the USB Player port on the unit.



2. Power on the Main Unit and SUBWOOFER and paired together as previous stated.
3. Press the  button on remote control or press the Standby/Source button on Main Unit repeatedly, or press the USB button on remote control directly to switch to USB mode, the mode indicator on the unit will turn Pink Green (Red+Green+Blue).
4. During playing:
 - ~ Press the  or  button on remote control to skip tracks.
 - ~ Press the  button on remote control to pause, press it again to resume.

Note: Whether in any mode, it will automatically switch to USB mode when the USB device is inserted.

RECORDING OPERATION



This unit has Recording function, please insert a USB device first when using this function.

1. Power on the Main Unit and SUBWOOFER and paired together as previous stated.
2. Press the  button on remote control or press the Standby/Source button on Main Unit repeatedly, or press BT, AUX or LINE IN button on remote control to switch to desired mode directly.
3. When in playback, press and hold the Vol+/REC button on Main Unit or press REC. button on remote control, a prompt tone will be heard to indicate you the recording is begin.
4. Press and hold the Vol+/REC button on Main Unit or press REC. button on remote control again to stop recording, two beep tones will be heard.



NOTE:

- The recorded tracks will be stored in USB device automatically and will be playback in USB mode.
- When in USB playback, press and hold the Vol+/REC button on Main Unit or press REC. button on remote control to access the recording file list directly.
- The recording function only works in BT, AUX and Line in mode.

TROUBLESHOOTING GUIDE

SYMPTOM	POSSIBLE CAUSE	POSSIBLE SOLUTION
No power	The adapter is not connected	Connect the adapter to the unit and wall outlet
	The unit is in power off mode	Press and hold the Standby/Source button on the unit or press the  button on remote control to power on the unit
No sound or sound weak	Volume level in minimum position	Raise the volume level by pressing the Vol+ button on the unit or the + button on remote control
	The paired/connected device is not in playback mode	Play music/movie in the paired/connected device as usual and make sure the volume level of it is in high level
	Input source incorrect	Press the  button on remote control or press the Standby/Source on the unit to switch to desired mode
Sound distortion/rattle	Volume level too high	Reduce the volume level by pressing the Vol- button on the unit or press the - button on remote control Reduce the volume level of the paired/connected device.
Remote Control not functioning	Out of working range	Point the remote control to the remote sensor on the unit within 16 feet, +/-30 degrees
	The battery in the remote control is drained	Replace with new battery
Bluetooth reception failure	The external device is too far from the unit	Put the external BT device close to the unit
	Have not paired	Pair the unit with the BT device as the procedures stated in this manual.

SPECIFICATIONS

Power input for main unit and subwoofer.....	AC100~240V, 50/60Hz
Power output for main unit and subwoofer.....	DC16V  1.5A 
Audio output of the main unit.....	2x10W
Audio output of the subwoofer.....	1x20W
Bluetooth effective working range in open area.....	up to 32 feet
Remote effective working range.....	up to 16 feet

PACKAGES

- 1x Main Unit
- 1x Subwoofer
- 1x User Manual
- 1x Remote Control
- 1x AUX IN Cable (1M)
- 1x LINE IN Cable (1.2M)
- 1x AC/DC Adapter for the Main Unit
- 1x AC/DC Adapter for the Subwoofer

**SPECIFICATIONS AND ACCESSORIES ARE SUBJECT TO CHANGE
WITHOUT NOTICE**

For service assistance and product information, please call: 1-800-968-9853.

Curtis International Ltd.

7045 BECKETT DRIVE, UNIT 15, MISSISSAUGA, ON, L5S 2A3 www.curtisint.com

To make a warranty claim, do not return this product to the store. Please email support@curtiscs.com or call 1-800-968-9853.

90 Days Warranty

This product is warranted to be free from defects in material and workmanship for a period of ninety (90) days from the date of original purchase. During this period, your exclusive remedy is repair or replacement of this product or component found to be defective, at our option; however, you are responsible for all costs associated with returning the product to us. If the product or component is no longer available, we will replace with a similar one of equal or greater value. Prior to a replacement being sent, the product must be rendered inoperable or returned to us.

This warranty does not cover glass, filters, wear from normal use, use not in conformity with the printed directions., or damage to the product resulting from accident, alteration, abuse, or misuse. This warranty extends only to the original consumer purchaser or gift recipient. Keep the original sales receipt, as proof of purchase is required to make a warranty claim. This warranty is void if the product is used for other than single-family household use or subjected to any voltage and waveform other than as on the specified rating on the label (e.g., 120V~60Hz).

We exclude all claims for special, incidental, and consequential damages caused by breach of express or implied warranty. All liability is limited to the amount of the purchase price. **Every implied warranty, including any statutory warranty or condition of merchantability or fitness for a particular purpose, is disclaimed except to the extent prohibited by law, in which case such warranty or condition is limited to the duration of this written warranty.** This warranty gives you specific legal rights. You may have other legal rights that vary depending on where you live. Some states or provinces do not allow limitations on implied warranties or special, incidental, or consequential damages, so the foregoing limitations may not apply to you.

For faster service, locate the model, type, and serial numbers on your appliance.

SYLVANIA

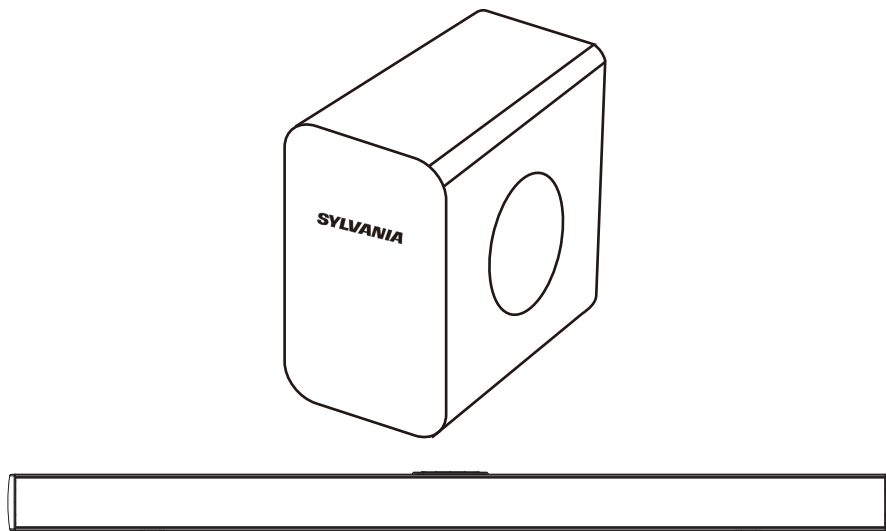

Barre-son Bluetooth 37" avec caisson de basses sans fil



MODÈLE: SB378W

Lisez ce mode d'emploi avec attention et conservez-le pour référence future.
SYLVANIA est une marque déposée d'OSRAM Sylvania Inc. Utilisé avec permis.

IMPORTANTES MESURES DE SÉCURITÉ

	ATTENTION RISQUE DE CHOC ÉLECTRIQUE NE PAS OUVRIR	
<p>ATTENTION : AFIN DE RÉDUIRE TOUT RISQUE DE CHOC ÉLECTRIQUE, NE PAS RETIRER LE BOITIER (NI LA PARTIE ARRIÈRE). AUCUNE PIÈCE REMPLAÇABLE PAR L'UTILISATEUR. VEUILLEZ CONTACTER LE PERSONNEL QUALIFIÉ EN CAS DE DÉFAILLANCE.</p>		



VOLTAGE DANGEREUX : Le symbole d'éclair avec une flèche, à l'intérieur d'un triangle équilatéral, indique à l'utilisateur la présence de « voltage dangereux » non isolé à l'intérieur de l'appareil, qui pourrait être suffisant pour constituer un risque de choc électrique.



ATTENTION : Le point d'exclamation dans un triangle équilatéral attire votre attention sur des points importants de ce manuel concernant l'utilisation ou l'entretien de l'appareil.

DÉCLARATION DE LA FCC :

Ce dispositif est conforme à l'article 15 des règles de la FCC. Son utilisation est sujette aux deux conditions suivantes :

- (1) Ce dispositif ne doit pas provoquer d'interférences dangereuses, et
- (2) Ce dispositif doit accepter toute interférence reçue, y compris les interférences pouvant provoquer un fonctionnement indésirable. L'antenne(les antennes) utilisée(s) pour ce transmetteur doit (doivent) être installée(s) de manière à se trouver à une distance d'au moins 2,5 mètres des personnes et ne doit pas être co-installée ou fonctionner en conjonction avec une autre antenne ou transmetteur.

Remarque relative à la FCC :

Cet équipement a été testé et est conforme aux limites d'un appareil de Classe B, selon l'article 15 des Règles FCC. Ces limites ont été mises en place pour offrir une protection raisonnable contre les interférences dans un complexe résidentiel. Cet équipement génère, utilise et contient de l'énergie de fréquence radio, si inutilisé incorrectement pourrait créer des interférences dangereuses pour les communications radio. Mais il n'existe aucune garantie que des interférences ne seront pas produites dans une installation particulière. Si cet équipement crée des interférences pour la réception radio ou télévisuelle, ce qui peut être

constaté en l'allumant et en l'éteignant, alors il vous est conseillé d'y remédier d'une des manières suivantes :

- Réorientez ou déplacez l'antenne réceptrice.
- Augmentez la distance entre l'équipement et le récepteur.
- Connectez l'équipement à une prise ou circuit différent de celui du récepteur.
- Prenez conseil auprès du revendeur ou d'un technicien qualifié pour obtenir de l'aide.

Pour s'assurer d'une conformité continue, suivez les instructions ci-inclus et utilisez uniquement des câbles blindés lors de branchement à d'autres appareils. Tout changement ou modification effectuée sans l'approbation de l'organisation responsable de la garantie qualité de l'équipement pourrait révoquer vos droits d'utilisation de cet équipement.

AVERTISSEMENT : POUR RÉDUIRE LES RISQUES D'INCENDIE OU DE CHOCS ÉLECTRIQUES, N'EXPOSEZ PAS L'APPAREIL À LA PLUIE NI À L'HUMIDITÉ.

AVERTISSEMENT : UTILISER SOUS LA SUPERVISION D'UN ADULTE À CAUSE DU LONG CORDON D'ALIMENTATION Cet appareil est muni d'un long cordon d'alimentation qui peut être facilement être tiré et faire trébucher, causant des blessures. S'assurer que le cordon ne pend pas en bordure d'une table, etc. où il pourrait être tiré par des enfants ou sur lequel on pourrait trébucher accidentellement.

CONFORMITÉ À L'INDUSTRIE DU CANADA

CAN ICES-3 (B)/NMB-3(B)

IMPORTANTES MESURES DE SÉCURITÉ

Avant d'utiliser l'appareil, veuillez vous assurer de lire attentivement les instructions. Veuillez remarquer que ce sont des précautions générales et pourraient ne pas s'appliquer à votre appareil. Par exemple, cet appareil pourrait ne pas avoir la capacité d'être branché à une antenne extérieure.

1. Lisez les instructions - toutes les instructions de sécurité et d'utilisation doivent être lues avant de commencer à utiliser ce produit.
2. Conservez ces instructions - les instructions de sécurité et d'utilisation doivent être conservées pour référence future.
3. Respectez les avertissements - tous les avertissements présents sur le produit ou dans le manuel doivent être respectés.
4. Respectez les instructions - toutes les instructions d'utilisation doivent être respectées.
5. Ne pas utiliser l'appareil à proximité de l'eau - par exemple à proximité d'un bain, d'un évier, d'une machine à laver, dans un sous-sol humide, près d'une piscine, etc.
6. Nettoyer à l'aide d'un chiffon sec – l'appareil ne doit être lavé que de la manière décrite dans ce mode d'emploi par le fabricant.
7. Ne pas bloquer les ouvertures d'aération. Installer selon les instructions du fabricant.

Installez l'appareil de manière à ne pas gêner son aération correcte. Par exemple, l'appareil ne doit pas être installé sur un lit, un sofa, un tapis ou une surface similaire susceptible d'en obstruer les ouvertures d'aération. Il ne doit également pas être installé à l'intérieur d'un environnement fermé comme une librairie ou un placard qui pourrait en gêner l'aération correcte.

8. Ne pas installer près d'une source de chaleur telle qu'un radiateur, une cuisinière ou tout autre appareil (y compris un amplificateur) qui produit de la chaleur.

9. N'essayez pas de contourner les caractéristiques de sécurité d'une prise polarisée ou comportant une mise à la terre. Une prise avec mise à la terre possède deux lames et une troisième broche de mise à la terre. La large lame ou troisième broche est présente pour votre sécurité. Si la prise fournie ne peut être insérée dans votre prise murale, contactez un électricien pour faire remplacer la prise obsolète.

10. Ne placez pas le cordon d'alimentation là où il risque d'être écrasé ou plié, principalement près des prises, prises murales ou au point de sortie de l'équipement.

11. N'utilisez que des accessoires ou des attachements certifiés par le fabricant.

12. Utilisez uniquement le chariot, le trépied, le support ou la table spécifiés par le fabricant, ou vendu avec l'appareil. Lorsqu'un chariot est utilisé, faire attention lors du déplacement de la combinaison chariot/appareil afin d'éviter toute blessure lors d'un basculement.



13. Débrancher cet appareil durant les orages ou lorsqu'il est inutilisé pendant une longue période de temps.

14. Faites appel au personnel qualifié pour tout besoin de réparation. Une réparation est nécessaire lorsque l'appareil a été endommagé de quelque façon, tel que cordon d'alimentation ou fiche endommagé, liquide renversé ou objets tombés dans l'appareil, appareil exposé à la pluie ou à l'humidité, appareil ne fonctionne pas normalement, ou s'il a été échappé.

15. Ne pas exposer l'appareil à des égouttements ou éclaboussures, et ne placez jamais de contenants de liquides comme des vases sur le dessus de l'appareil.

16. Sources d'alimentation – veiller à ce que la prise utilisée pour alimenter l'appareil présente les caractéristiques correctes telles qu'indiquées sur l'appareil. Ne pas surcharger les prises murales.

17. N'exposez pas batterie à des chaleurs extrêmes en la plaçant au soleil, près d'un feu ou similaire.

18. Remplacez-les avec un modèle identique.

19. Ne pas tenter de démonter, ouvrir ni réparer l'appareil par vous-même. En cas de problème, prenez contact avec un technicien professionnel ou avec le distributeur de l'appareil en appelant le numéro de téléphone indiqué à la fin du mode d'emploi.

20. Les avertissements sont indiqués sur la partie arrière ou en dessous du produit.

POSITIONNEMENT ET MONTAGE

1. Positionner l'appareil sur une table - Ventilation

Si vous posez la barre-son sur une étagère de matériel hi-fi, une bibliothèque ou tout autre type d'espace fermé, assurez-vous de ménager un espace libre de 2-3 pouces (5 à 8 cm) pour garantir la bonne circulation de l'air. Si la barre-son est installée dans un espace confiné, sans ventilation, la chaleur dégagée par la barre-son peut entraîner un risque de surchauffe.

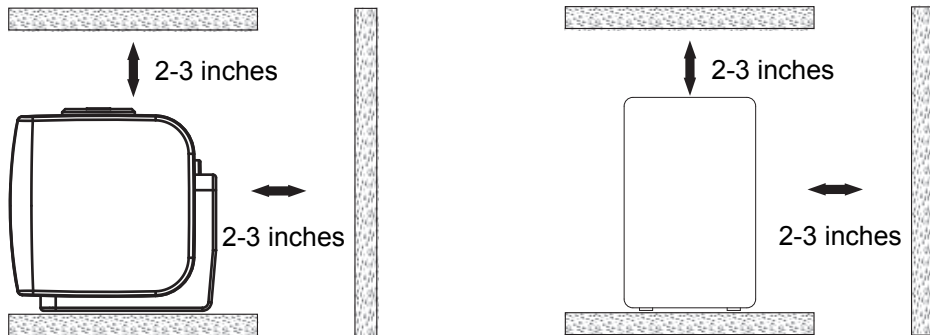

2. Distance d'installation

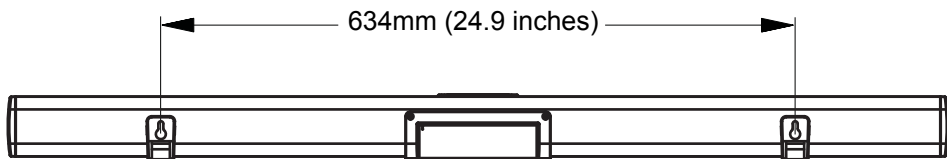

Montage sur un mur

2.1 Montage sur un mur de bois

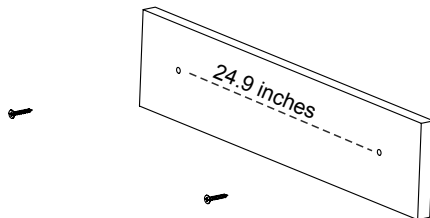

(screws not supplied)
(vis non incluses)

- A. Marquez la position des vis de montage sur le mur à l'aide d'un crayon (non inclus).
- B. Percez les trous directement dans les marques faites sur le mur et laissez un espace libre d'environ 0,3 pouce (7 mm) entre la tête de vis et le mur.
- C. Accrochez la barre-son sur les vis de montage. Assurez-vous que l'ensemble est ferme et stable.

2.2 Montage sur un mur de briques

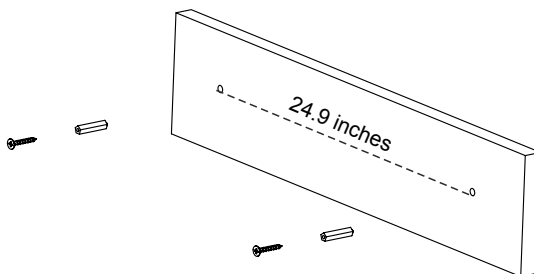

(vis et chevilles non incluses)

- A. Marquez la position des vis de montage sur le mur à l'aide d'un crayon (non inclus).
- B. Percez deux trous pour les vis de suspension à l'aide d'une perceuse électrique puissante (non incluse).
- C. Insérez les chevilles et enfoncez-les avec un marteau dans les trous.
- D. Vissez les vis dans les chevilles et laissez un espace libre d'environ 0,3 pouce (7 mm) entre la tête de vis et le mur.
- E. Accrochez la barre-son sur les vis de montage. Assurez-vous que l'ensemble est ferme et stable.

PRÉSENTATION DU PRODUIT

Vue avant

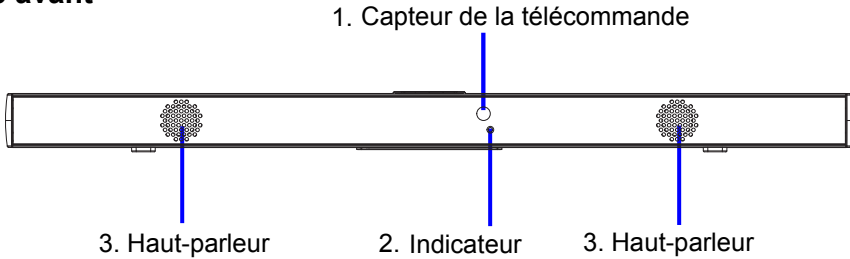

Vue arrière

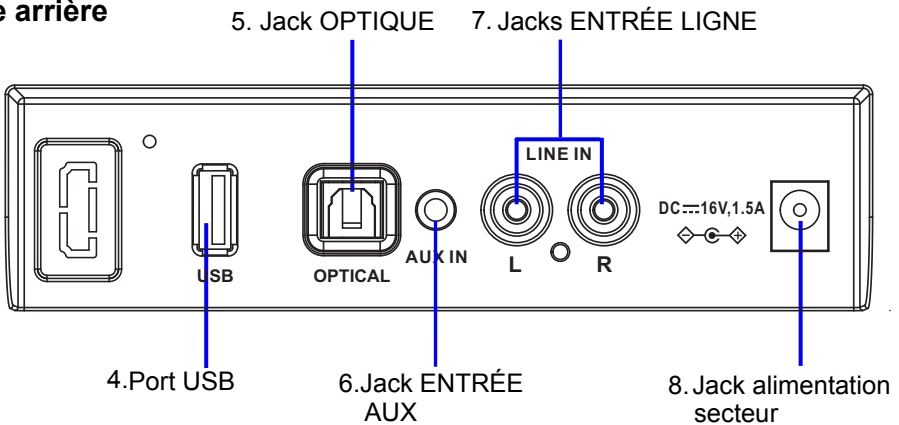

Vue du dessus

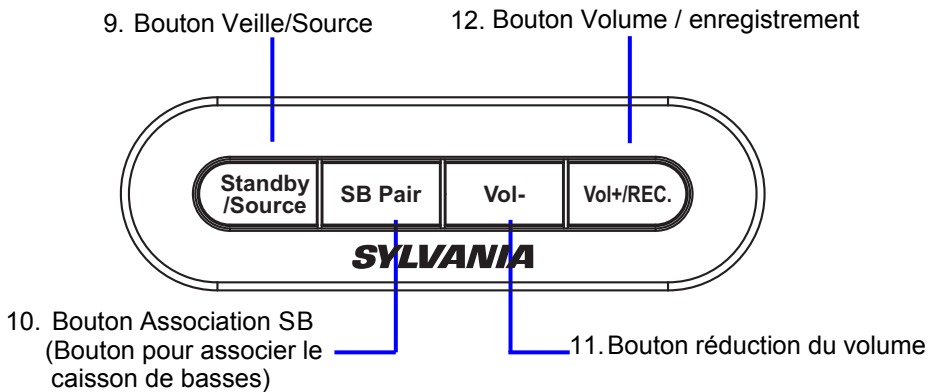

PRÉSENTATION DU PRODUIT

Vue de côté du caisson de basses

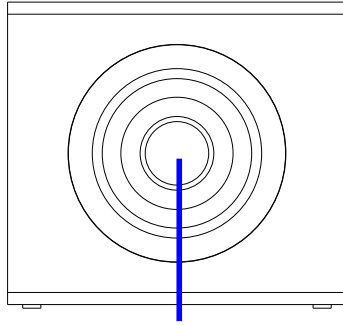

1. Haut-parleur

Vue arrière du caisson de basses

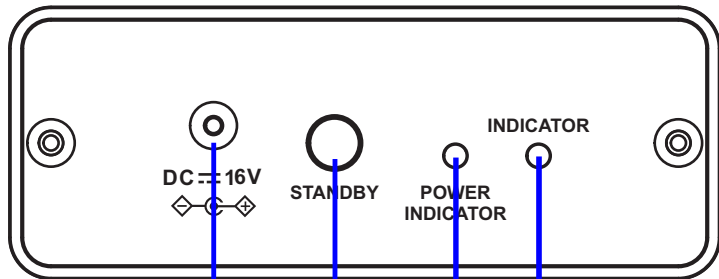

2. Jack alimentation secteur
3. Bouton VEILLE
4. INDICATEUR D'ALIMENTATION
5. Indicateur d'association

TÉLÉCOMMANDE

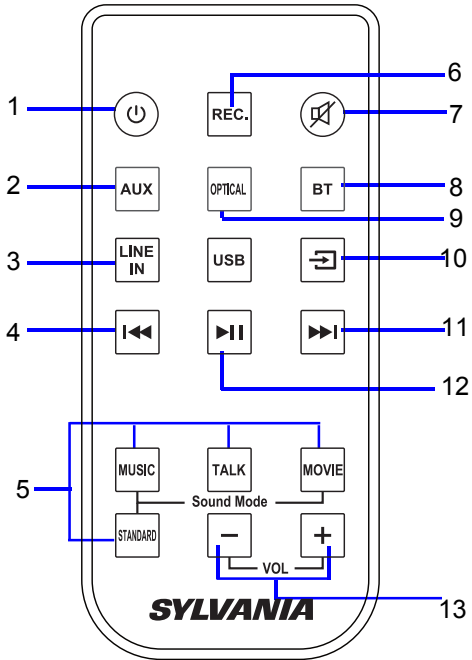

1. Bouton (Marche/Arrêt)
2. Bouton AUX
3. Bouton ENTRÉE LIGNE
4. Bouton (Précédent)
5. Mode son (MUSIQUE, VOIX, FILM, STANDARD)
6. Bouton Rec (enregistrement USB)
7. Bouton (Muet)
8. Bouton BT
9. Bouton OPTIQUE
10. Bouton (Sélection de mode)
11. Bouton (Suivant)
12. Bouton (Lecture/ Pause)
13. Bouton - + (volume +, -)

INSTALLATION DE LA PILE DANS LA TÉLÉCOMMANDE

LORS DE LA PREMIÈRE UTILISATION :

Retirez et jetez la languette d'isolation, comme illustré dans la Fig. 1.

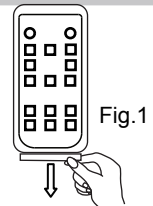

REEMPLACER LA PILE :

- Sortez le support de la pile, comme illustré dans la Fig. 2.
- Remplacez l'ancienne pile-bouton par une nouvelle pile-bouton de type CR2025, le symbole de polarité vers le haut, comme illustré dans la Fig. 3.
- Remettez le support de la pile en place, comme illustré dans la Fig. 4.

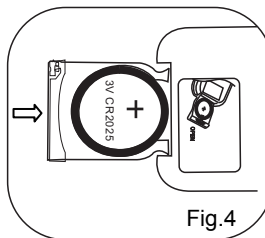
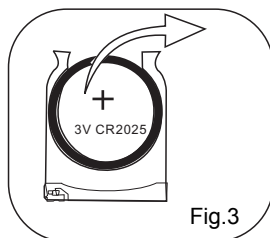
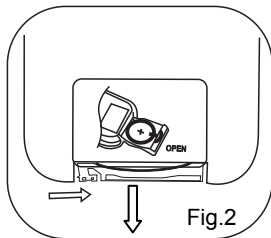

PRÉCAUTIONS À PRENDRE AVEC LA PILE :

Respectez ces consignes lorsque vous utilisez une pile dans cet appareil :

1. Utilisez seulement une pile de la taille et du type spécifié.
2. Assurez-vous de respecter le sens de polarités lorsque vous installez la pile, indiqué dans le compartiment à piles. Une pile insérée à l'envers peut endommager l'appareil.
3. Ne pas mélanger différents types de piles (par ex. : alcaline et carbone-zinc) ni des piles usées avec des piles neuves.
4. Lorsque les piles sont vides, ou que vous ne prévoyez pas d'utiliser l'appareil pendant une durée prolongée, retirez les piles pour réduire les risques de dommage ou de blessure causés par la fuite de liquide de pile.
5. Ne pas tenter de recharger une pile qui n'est pas conçue pour cela. Cette dernière peut surchauffer ou se fendre. (suivez les instructions qui accompagnent la pile).
6. N'exposez pas une pile à des chaleurs extrêmes en la plaçant au soleil ou proche d'un feu.
7. Nettoyez les contacts des piles et ceux de l'appareil avant d'installer la pile.
8. La télécommande est livrée avec une pile-bouton. Si la pile-bouton est avalée, elle peut entraîner de sévères brûlures internes en l'espace de seulement 2 heures, et peut causer la mort. Garder les piles neuves et usagées hors de portée des enfants.

AVERTISSEMENT !



Les piles-bouton peuvent causer des blessures graves, et même la mort en cas d'ingestion. Éliminez-les dans le respect des consignes !

Rangez les piles hors de portée des enfants !

Si le compartiment à piles ne se ferme pas correctement, cessez d'utiliser le produit, et gardez-le hors de portée des enfants. Si vous pensez que les piles aient pu être avalées ou enfoncées dans une partie du corps, prenez immédiatement contact avec un médecin.

ATTENTION

- Risque d'explosion si la pile est incorrectement remplacée.
- Remplacez-la seulement par une pile d'un type identique ou équivalent.

PORTÉE DE FONCTIONNEMENT :

- L'unité peut ne pas fonctionner correctement si un obstacle se trouve entre l'unité et le transmetteur.
- Si la lumière directe du Soleil, une lampe à incandescence ou fluorescente, ou tout autre type de source lumineuse puissante brille directement dans le CAPTEUR DE LA TÉLÉCOMMANDE, cela peut rendre son fonctionnement peu fiable.

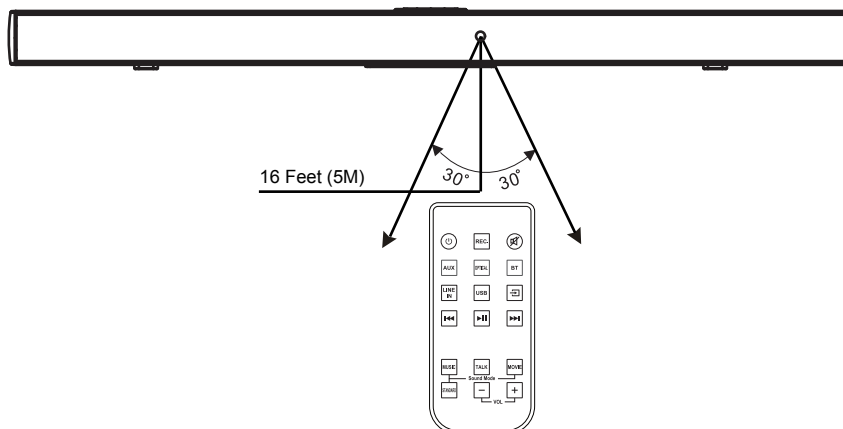

UTILISATION GÉNÉRALE

1. Branchez l'adaptateur CD 16 V, 1,5 A dans le jack alimentation secteur de l'unité principale. Branchez l'adaptateur à une prise murale délivrant un courant de type CA 100~240 V; 50/60 Hz. L'indicateur de mode sur l'unité principale s'illumine en ROUGE.
2. Branchez l'adaptateur CD 16 V, 1,5 A dans le jack alimentation secteur du CAISSON DE BASSES. Branchez l'adaptateur à une prise murale délivrant un courant de type CA 100~240 V; 50/60 Hz. L'indicateur de mode sur le CAISSON DE BASSES s'illumine en ROUGE.
3. Appuyez et maintenez le bouton veille / source sur l'hôte Ou appuyez sur le bouton \cup de la télécommande pour activer l'alimentation principale.
4. Après quelques secondes, l'unité principale se connecte automatiquement au CAISSON DE BASSES. L'INDICATEUR D'ASSOCIATION sur le CAISSON DE BASSES s'illumine en bleu continu.

NOTE IMPORTANTE : Si l'INDICATEUR D'ASSOCIATION sur le CAISSON DE BASSES reste éteint, cela veut dire qu'il n'est pas connecté correctement à l'unité principale. Suivez alors les étapes suivantes :

A : Maintenez appuyé le bouton d'association CB sur l'unité principale pendant 3 à 5 secondes.

B : Maintenez appuyé le bouton VEILLE sur le CAISSON DE BASSES pour l'éteindre, puis appuyez sur le bouton VEILLE de nouveau sur le CAISSON DE BASSES pour l'allumer de nouveau. L'INDICATEUR D'ASSOCIATION sur le CAISSON DE BASSES clignote plusieurs fois puis s'éteint. Cela indique que le CAISSON DE BASSES est correctement connecté à l'unité principale.

C : Appuyez sur le bouton association CB sur l'unité principale. L'INDICATEUR D'ASSOCIATION sur le CAISSON DE BASSES s'illumine en bleu continu.

5. Appuyez sur le bouton  de la télécommande, ou appuyez sur le bouton Veille/Source sur l'unité de manière répétée pour sélectionner le mode désiré. Ou appuyez sur aux, optical, bt, Line in, USB sur la télécommande pour passer directement au mode désiré, L'indicateur sur l'avant de l'unité s'illumine :

Bleu..... Mode Bluetooth
 Vert Mode ENTRÉE LIGNE
 Violet Mode OPTIQUE
 Indigo (bleu + vert) Mode ENTRÉE AUX
 Rose - Vert (rouge + vert + bleu)..... Mode USB

6. Pendant la lecture :

~ Appuyez sur le bouton Vol+ ou Vol- sur l'unité ou sur le bouton + ou - sur la télécommande de manière répétée pour ajuster le volume.

Lorsque le volume augmente ou diminue, la LED clignote. Lorsque le volume atteint son maximum, la LED s'allume régulièrement et un bip sonore est entendu.

~ Appuyez sur le bouton  sur la télécommande pour couper le son. L'indicateur de mode sur l'unité principale clignote. Appuyez de nouveau pour rétablir le son.

~ Appuyez sur le bouton MUSIQUE sur la télécommande pour activer le mode MUSIQUE.





~ Appuyez sur le bouton VOIX sur la télécommande pour activer le mode VOIX.

~ Appuyez sur le bouton FILM sur la télécommande pour activer le mode FILM.

~ Appuyez sur le bouton STANDARD sur la télécommande pour rétablir le mode par défaut.

7. Après utilisation de l'appareil, débranchez l'adaptateur de l'unité principale et du caisson de basses de la prise murale.

FONCTION BLUETOOTH

1. Allumez l'unité principale et le CAISSON DE BASSES, et associez-les comme décrit ci-dessus.
2. Appuyez sur le bouton  sur la télécommande ou appuyez sur le bouton Veille/Source sur l'unité principale de manière répétée. Vous pouvez aussi appuyer sur le bouton BT sur la télécommande pour basculer directement en mode Bluetooth. L'indicateur de mode s'illumine en bleu et clignote.
3. Allumez l'appareil Bluetooth externe, et activez le mode Bluetooth. Lancez une recherche des appareils à portée.
4. Lorsque « SYLVANIA SB378W » apparaît, sélectionnez le nom et effectuez l'association.
5. Après que l'association soit effectuée, l'indicateur de mode cesse de clignoter.
6. Pendant la lecture :
 - ~ Appuyez sur le bouton  ou sur le bouton  sur la télécommande pour sauter des pistes.
 - ~ Appuyez sur le bouton  sur la télécommande pour mettre en pause, appuyez de nouveau pour reprendre la lecture.
7. Maintenez le bouton  appuyé sur la télécommande pour déconnecter la connexion actuelle et activer le mode d'association Bluetooth.

NOTE : L'unité sera automatiquement connectée au dernier appareil Bluetooth associé, lorsque le mode Bluetooth est activé sur chacun, et qu'il se trouvent à portée de connexion.

FUNCTION ENTRÉE AUX

Vous pouvez connecter un lecteur audio (comme téléphone mobile, un lecteur MP3, etc.) à l'unité et en diffuser le son depuis les haut-parleurs de l'unité.

1. Branchez une extrémité du câble ENTRÉE LIGNE dans le jack ENTRÉE LIGNE de l'unité.
2. Branchez l'autre extrémité du câble ENTRÉE LIGNE dans le port écouteurs ou Sortie Aux du lecteur externe.

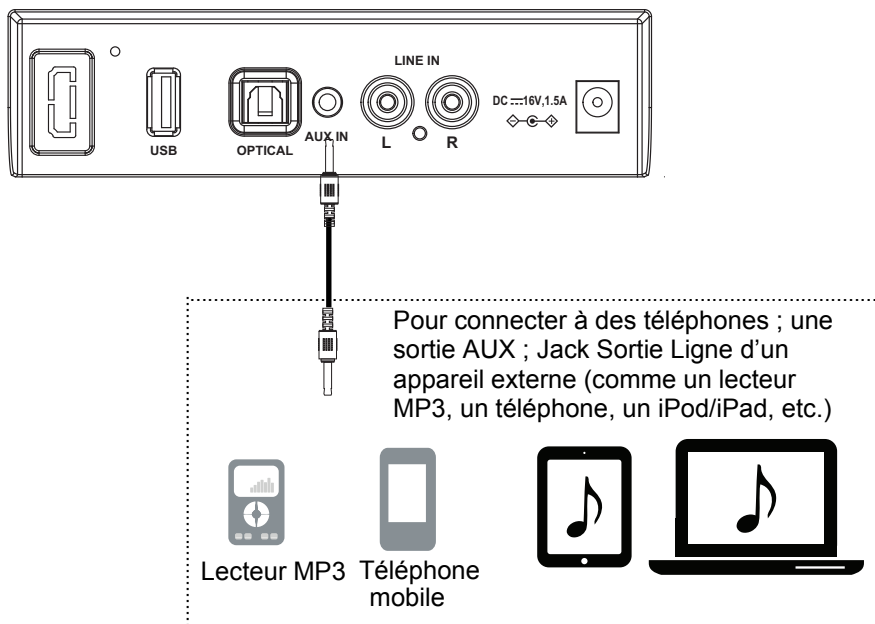



3. Allumez l'unité principale et le CAISSON DE BASSES, et associez-les comme décrit ci-dessus.
4. Appuyez sur le bouton  sur la télécommande ou appuyez sur le bouton Veille/Source sur l'unité principale de manière répétée. Vous pouvez aussi appuyer sur le bouton AUX sur la télécommande pour basculer directement en mode ENTRÉE AUX. L'indicateur de mode s'illumine en indigo (bleu + vert).
5. Allumez le lecteur externe et lancer la lecture de la musique comme d'habitude.

UTILISATION DU MODE ENTRÉE LIGNE

Vous pouvez connecter un lecteur audio/vidéo externe (comme un téléviseur, un lecteur DVD, etc.) à l'unité et en diffuser le son depuis les haut-parleurs de l'unité.

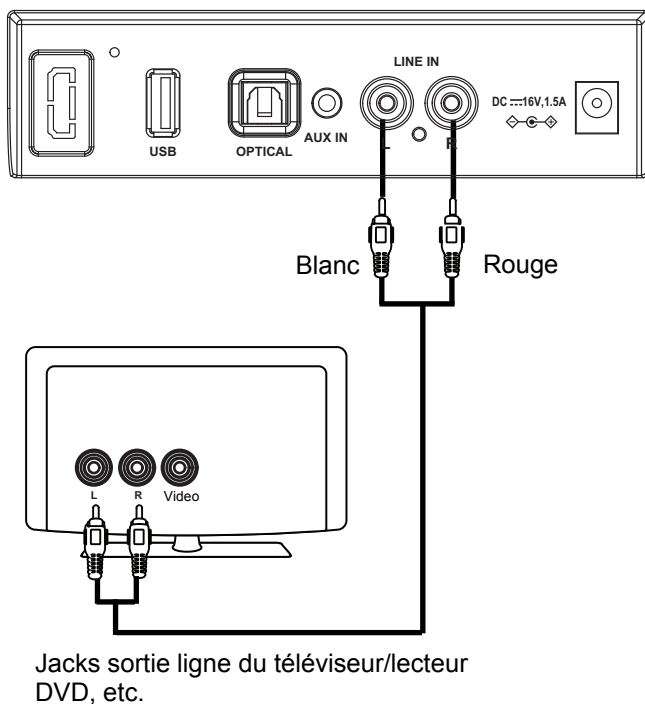
1. Branchez l'autre extrémité du câble entrée ligne dans les jacks ENTRÉE LIGNE (G/D) de l'unité.
2. Branchez l'autre extrémité du câble entrée ligne dans les jacks ENTRÉE LIGNE (G/D) du téléviseur, du lecteur DVD, etc.



3. Allumez l'unité principale et le CAISSON DE BASSES, et associez-les comme décrit ci-dessus.
4. Appuyez sur le bouton  sur la télécommande ou appuyez sur le bouton Veille/Source sur l'unité principale de manière répétée. Vous pouvez aussi appuyer sur le bouton ENTRÉE LIGNE sur la télécommande pour basculer directement en mode ENTRÉE LIGNE. L'indicateur de mode s'allume en vert.
5. Allumez le lecteur externe et lancer la lecture de la musique comme d'habitude.

UTILISATION DU MODE OPTIQUE

1. Connectez le jack de sortie optique du lecteur externe (comme un téléviseur, un lecteur DVD, etc.) au jack d'entrée optique de l'arrière de l'unité avec le câble de connexion optique, comme illustré ci-dessous : (pour format PCM seulement).

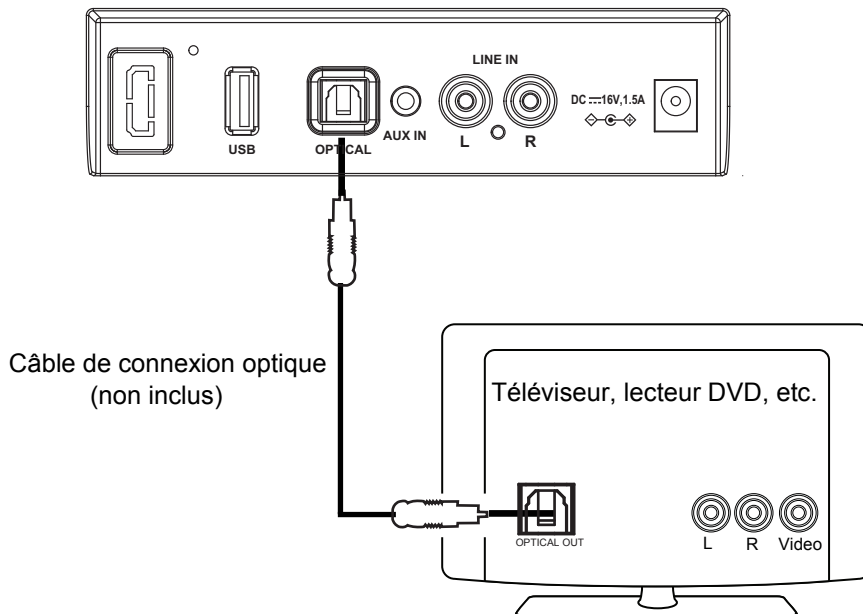



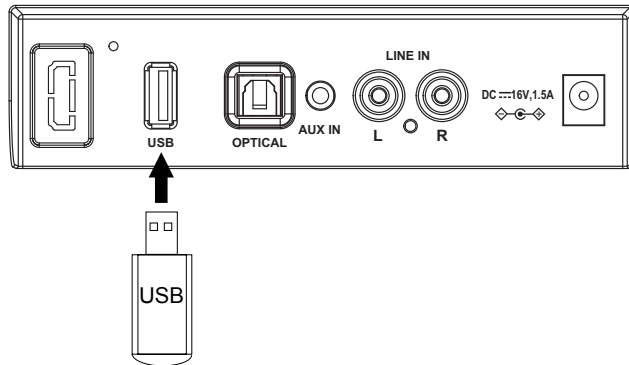

2. Allumez l'unité principale et le CAISSON DE BASSES, et associez-les comme décrit ci-dessus.
3. Appuyez sur le bouton  sur la télécommande ou appuyez sur le bouton Veille/Source sur l'unité principale de manière répétée. Vous pouvez aussi appuyer sur le bouton OPTIQUE sur la télécommande pour basculer directement en mode ENTRÉE OPTIQUE. L'indicateur de mode s'illumine en violet.
4. Allumez le lecteur externe et lancer la lecture de la musique comme d'habitude. Activez la sortie audio numérique, et sélectionnez le type PCM (Pulse Code Modulation).

OPÉRATIONS USB

1. Insérez le périphérique USB dans le port du lecteur USB de l'appareil.



2. Allumez l'alimentation de l'hôte et du subwoofer et appuyez sur l'appariement comme décrit précédemment.
3. Appuyez sur la touche  sur la télécommande ou appuyez à plusieurs reprises sur la touche Standby / source sur l'hôte, ou appuyez directement sur la touche USB sur la télécommande pour passer en mode USB, et l'indicateur de mode sur l'hôte devient rose - Vert (rouge + vert + bleu).
4. En jouant:
 - ~ Appuyez sur les boutons  ou  de la télécommande pour sauter la piste.
 - ~ Appuyez sur la touche  de la télécommande pour arrêter et appuyez à nouveau pour continuer.

Remarque: le mode USB est automatiquement commuté lorsque vous branchez un périphérique USB, quel que soit le mode.

OPÉRATIONS D'ENREGISTREMENT



Cette machine a la fonction d'enregistrement, veuillez d'abord brancher le périphérique USB.

1. Allumez l'alimentation de l'hôte et du subwoofer et appuyez dessus.
2. Appuyez sur la touche  de la télécommande ou appuyez à plusieurs reprises sur la touche veille / alimentation de l'hôte, ou appuyez sur la touche BT, aux ou en ligne de la télécommande pour passer directement au mode désiré.
3. Pendant la lecture, appuyez et maintenez le bouton vol + / REC sur l'hôte ou le bouton Rec. Sur la télécommande pour entendre une tonalité qui vous invite à commencer l'enregistrement.
4. Appuyez et maintenez le bouton Vol+ / REC sur l'hôte ou appuyez à nouveau sur le bouton Rec. Sur la télécommande pour arrêter l'enregistrement et vous entendrez deux bips.

Remarque:

- Les pistes enregistrées sont automatiquement stockées sur un périphérique USB et lues en mode USB.
- Pendant la lecture USB, appuyez et maintenez le bouton vol + / REC sur l'hôte ou le bouton Rec. Sur la télécommande pour accéder directement à la liste des fichiers enregistrés.
- La fonction d'enregistrement ne fonctionne qu'en mode BT, aux et ligne.

GUIDE DE DÉPANNAGE

PROBLÈME	CAUSE POSSIBLE	SOLUTION POSSIBLE
Pas d'alimentation	L'adaptateur n'est pas branché.	Branchez l'adaptateur à l'unité et à la prise murale.
	L'unité est éteinte.	Appuyez et maintenez le bouton veille / source sur l'hôte Ou appuyez sur le bouton  de la télécommande pour activer l'alimentation principale.
Pas de son, ou volume très bas	Le niveau de volume est au minimum.	Augmentez le volume en appuyant sur le bouton Vol+ sur l'unité ou sur le bouton + sur la télécommande.
	L'appareil associé/connecté n'est pas en mode de lecture.	Lancez la lecture de la musique/du film sur l'appareil connecté comme d'habitude et assurez-vous que le niveau de volume est assez élevé.
	La source sélectionnée est incorrecte.	Appuyez sur le bouton  sur la télécommande, ou appuyez sur le bouton Veille/Source sur l'unité pour sélectionner le mode désiré.
Son déformé/craquements	Niveau de volume trop élevé.	Réduisez le volume en appuyant sur le bouton Vol- sur l'unité ou sur le bouton - sur la télécommande. Réduisez le volume sur l'appareil associée / connectée
La télécommande ne fonctionne pas	Hors de portée de fonctionnement.	Pointez la télécommande vers l'unité, en vous tenant à une distance moins de 16 pieds, selon un angle de +/- 30 degrés.
	La pile de la télécommande est vide.	Remplacez la pile.
Échec de réception Bluetooth	L'appareil externe est trop éloigné de l'unité	Rapprochez l'appareil BT externe de l'unité
	Les appareils ne sont pas associés.	Associez l'unité à l'appareil BT en suivant les procédures décrites dans ce mode d'emploi.

CARACTÉRISTIQUES TECHNIQUES

Alimentation de l'unité principale et du caisson de basses.....CA 100~240 V, 50/60 Hz

Puissance de sortie de l'unité principale et du caisson de basses CD 16 V

== 1,5 A   

Sortie audio de l'unité principale 2x10 W

Sortie audio du caisson de basses 1x20 W

Portée efficace de la connexion Bluetooth en espace dégagé .. jusqu'à 32 feet (10 mètres)

Portée efficace de la télécommande en espace dégagé jusqu'à 16 feet (5 mètres)

CONTENU DE L'EMBALLAGE

1 x Unité principale

1 x Caisson de basses

1 x Mode d'emploi

1 x Télécommande

1 x Câble ENTRÉE AUX (1 M)

1 x Câble ENTRÉE LIGNE (1,2 M)

1 x Adaptateur CA/CD pour l'unité principale

1 x Adaptateur CA/CD pour le caisson de basses

**LES CARACTÉRISTIQUES TECHNIQUES ET LA LISTE DES ACCESSOIRES SONT
SUJETTES À MODIFICATION SANS PRÉAVIS**

Pour obtenir assistance et information appelez: 1-800-968-9853.

Curtis International Ltd.

7045 BECKETT DRIVE, UNIT 15, MISSISSAUGA, ON, L5S 2A3

www.curtisint.com

Pour faire une demande de garantie, ne retournez pas ce produit au magasin. Veuillez envoyer un courriel électronique à support@curtiscs.com ou appeler le 1-800-968-9853.

90 jours de garantie

Ce produit est garanti contre tout défaut de matériel et de fabrication pendant une période de quatre-vingt-dix (90) jours à compter de la date d'achat d'origine. Pendant cette période, votre seul recours est la réparation ou le remplacement de ce produit ou composant jugé défectueux, à notre choix; Cependant, vous êtes responsable de tous les coûts associés au retour du produit. Si le produit ou le composant n'est plus disponible, nous le remplacerons par un produit similaire de valeur égale ou supérieure. Avant l'envoi d'un produit de remplacement, le produit doit être rendu inutilisable ou nous être renvoyé.

Cette garantie **ne couvre pas** le verre, les filtres, l'usure normale, une utilisation non conforme aux instructions imprimées, ni les dommages matériels résultant d'un accident, d'une altération, d'une utilisation abusive ou abusive. Cette garantie s'applique uniquement à l'acheteur initial ou au destinataire du cadeau. Conservez le reçu de vente original, car une preuve d'achat est nécessaire pour faire une réclamation de garantie. Cette garantie est annulée si le produit est utilisé pour un usage autre que domestique ou s'il est soumis à une tension ou une forme d'onde autre que celle indiquée sur l'étiquette (par exemple, 120V ~ 60Hz).

Nous excluons toute réclamation pour des dommages spéciaux, accessoires et consécutifs causés par une violation de la garantie explicite ou implicite. **Toute responsabilité est limitée au montant du prix d'achat. Toute garantie implicite, y compris toute garantie légale ou condition de qualité marchande ou d'adéquation à un usage particulier, est refusée sauf dans la mesure où la loi l'interdit, auquel cas cette garantie ou condition est limitée à la durée de cette garantie écrite.** Cette garantie vous confère des droits légaux spécifique. Vous pouvez avoir d'autres droits légaux qui varient selon votre lieu de résidence. Certains états ou provinces n'autorisant pas les limitations de garanties implicites ou de dommages spéciaux, accessoires ou indirects, les limitations ci-dessus peuvent ne pas vous concerner.

Pour un service plus rapide, trouver le modèle, le type et les numéros de série sur votre appareil.